

# RAVAS RPW EL

Wiegesystem für Elektro-Niederhubwagen und Kommissionierer



## VORTEILE

- Geeignet für alle Marken und Modelle Elektro-Niederhubwagen und Kommissionierer
- Nur eine geringe Erhöhung der Gabelhöhe
- Zeitersparnis bei Kontrollwiegungen und Fehlervermeidung beim Kommissionieren (Pick by Weight)
- Gewichtsübertragung an Stapler-Terminal (optional)
- Datenübertragung an LVS- oder ERP Systeme (optional)

Top-Qualität

Auch für Nachrüstung

**RAVAS**

## FUNKTIONEN

- Verfügbare Anzeigen: 3200, 5200, 6200, Touch und 2100 (Exi) Auswahl nach Aufgabenstellung
- Funktionen siehe Angebot und Datenblatt Anzeigergerät

Die RAVAS-Anzeigergeräte wurden speziell für den mobilen Gebrauch entwickelt. Die robuste und kompakte Bauweise macht sie widerstandsfähig gegen Erschütterungen und Vibrationen. Sie sind nach Schutzklasse IP-65 staub- und wasserdicht. RAVAS mobile Wiegesysteme können auch im Außenbereich und auf LKW eingesetzt werden.

Ein Anzeigergerät, ausgewählt entsprechend Ihrer Aufgabenstellung, zeigt jederzeit das aktuelle Gewicht auf den Gabeln an und dieses kann optional weiterverarbeitet werden.

## STANDARD SPEZIFIKATIONEN

- Kapazität entspricht der Tragfähigkeit des Fahrzeugs
- Anzeigeschritte Teilung 0,5 kg von 0 - 500 kg  
Teilung 1,0 kg von 500 kg - Q-max
- Systemtoleranz 0,1% der gehobenen Last
- Schutzklasse Lastzellen nach IP67  
Anzeigergerät nach IP65
- Stromversorgung über Fahrzeugbatterie

## UMBAU DES STAPLERS

Alle Niederhubwagen und Kommissionierer können mit einem RAVAS RPW EL Wiegesystem ausgerüstet werden. Die Gabelkonstruktion der Hubwagen wird mechanisch angepasst, sodass die Wiegekomponenten eingebaut werden können. Daher müssen die Fahrzeugen zum Umbau in unser Werk geliefert werden. Die Transportkosten gehen zu Lasten des Kunden.

In fast allen Fällen führen die am Hubwagen vorgenommenen Änderungen zu einer Erhöhung der Gabelhöhe um maximal 5 mm, einer Erhöhung der Gabelbreite um maximal 20 mm und einer Erhöhung der Gabellänge um maximal 10 mm (siehe Tabelle).

Wenn Ihr Hubwagen nach der Modifikation andere Spezifikationen aufweist wie oben angegeben, wird RAVAS Sie vor Beginn der Modifikation konsultieren. Falls Sie die neuen Abmessungen nicht akzeptieren können, können Sie die Bestellung kostenlos stornieren (Transportkosten nicht inbegriffen).

## OPTIONEN\*

- Thermo- oder Nadeldrucker
- RS 232, Bluetooth- oder WiFi-Datenübertragung
- Geeichte Ausführung nach Handelsklasse OIML III
- Feinere Anzeigeschritte
- Abweichende Gabellängen und -Breiten
- Gabelanpassung zum Einfahren in geschlossene Paletten

## ABMESSUNGEN NACH UMBAU

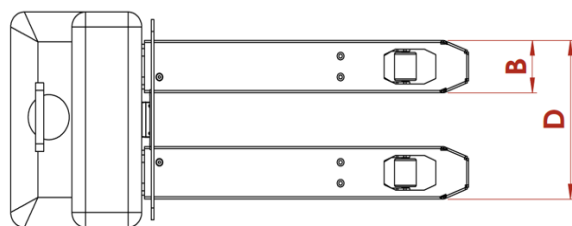
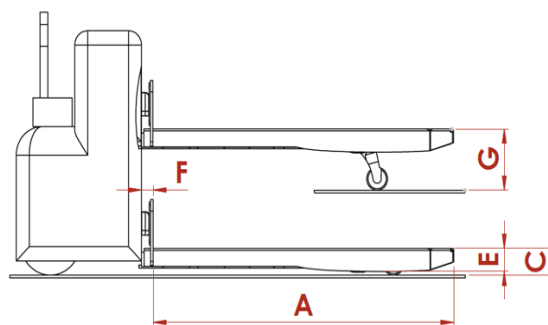

	Standard Gabellänge	1150 mm
A	Gabellänge	+10 mm
B	Gabelbreite	+20 mm
C	Gabelhöhe, gesenkt	+5 mm
D	Maß über die Gabeln	+20 mm
E	Gabeldicke	66 mm
F	Position Gabelträgerplatte	+45 mm
G	Gabelhöhe, max	+5 mm

Tolleranz +/- 2 mm

- Die tatsächlichen Abmessungen hängen von den Maßen der Lastarme Ihres Fahrzeugs ab. Für genaue Maße in Ihrem speziellen Fall wenden Sie sich bitte an RAVAS.
- Ihr Gabelträgerplatte wird 45 mm nach vorne versetzt. Diese Modifikation hat einige Auswirkungen auf den Lastschwerpunkt und damit auf das maximale Gewicht, das der Hubwagen tragen kann. Die Modifikation hat keine Auswirkungen auf den Radstand.



Management System  
ISO 9001:2015  
ISO 14001:2015  
ISO 45001:2018  
www.tuv.com  
ID 0000037200

RAVAS Europe B.V.

Veilingweg 17, 5301 KM Zaltbommel, The Netherlands

T: +31 418 515220 E: salesoffice@ravas.com

WWW.RAVAS.COM

# RAVAS