

# RAVAS RWB

Bilancia Pesapallet

MOBILE  
WEIGHING  
SYSTEM

La RAVAS RWB (modello **RWB ND**) è una sistema di pesatura mobile con struttura ad U. Ha una costruzione estremamente solida, praticamente indistruttibile. Nonostante il suo aspetto solido, la trave è leggera e facile da spostare.

Il sistema di pesatura ha un'elevata precisione con un errore massimo dello 0,1% del peso applicato. Oltre alle dimensioni standard, altre dimensioni sono offerte su richiesta.

## INDICATORI RAVAS

Il RAVAS RWB può essere fornito con vari tipi di indicatori RAVAS. Ogni indicatore RAVAS ha delle proprie specifiche funzioni e può essere utilizzato in varie applicazioni.

Gli indicatori RAVAS sono specificamente progettati per l'installazione a bordo di veicoli in movimento. Per questo motivo sono resistenti agli urti e alle vibrazioni e sono compatti grazie all'ausilio delle tecnologie SMD. Tutti gli indicatori sono inoltre resistenti all'acqua e alla polvere secondo le norme IP65.

Disponibile con diversi tipi di indicatori, sia cablati che wireless

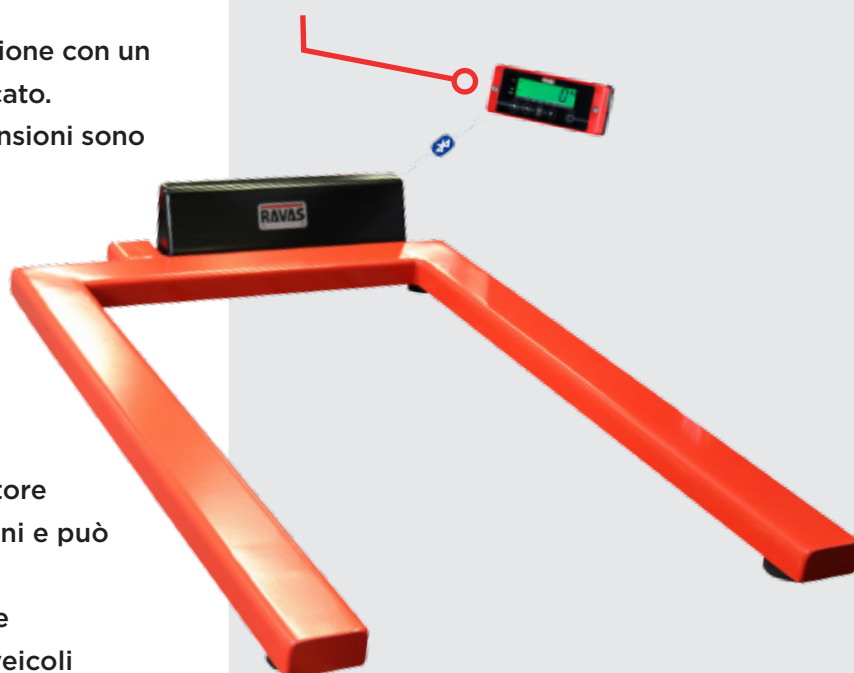

Dimensioni standard e su richiesta

## CARATTERISTICHE STANDARD

- Portata massima 2.000 kg
- Multirange 0,2 / 0,5 / 1 kg
- Scostamento massimo dello 0,1% dal peso rilevato
- Sovraccarico massimo del 50%
- Funzionalità dipendenti dall'indicatore scelto (vedi relativo sommario tecnico)
- Peso a vuoto: 35 kg
- Indicatore con sostegno di montaggio a muro
- Classe di protezione indicatore IP65
- Classe di protezione collegamenti elettrici e celle di carico IP67
- Cavi elettrici e connettori protetti
- Munito di piedini di carico di gomma
- Alimentazione: 230 V
- Colore: rosso (RAL 3000)

## OPZIONI DEL SISTEMA DI PESATURA

- Divisioni più piccole per indicazioni di peso più accurate (e con riduzioni della portata)
- Versione omologata classe OIML III, certificazione T2938
- Versione antideflagrante zona I, certificata ATEX
- Stampante termica o dot-matrix in custodia separata
- Trasferimento dati tramite Bluetooth o smartcard per la memorizzazione dei dati di pesatura

## OPZIONI BARRE PESATRICI

- Versione smontabile, da usare come due pesapallet separati (modello **RWB DE\*\***)
- Treppiedi
- Portata 4.000 kg
- Struttura rinforzata per modifica in piattaforma di pesatura
- Versione in acciaio inox

## DIMENSIONI

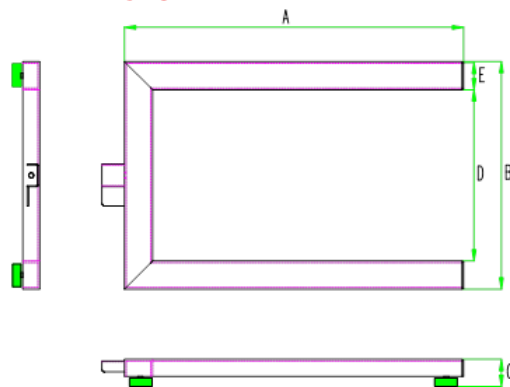

## DIMENSIONI STANDARD IN MM\*

<b>A</b>	Lunghezza	: 1200
<b>B</b>	Larghezza	: 810
<b>C</b>	Altezza	: 70
<b>D</b>	Distanza tra le due barre	: 610
<b>E</b>	Larghezza profilo	: 100

\* Misure alternative su richiesta.



\*\* Il modello **RWB DE** con treppiede