

RAVAS ProLine 2100 Exi

Transpalette peseur antidéflagrant



AVANTAGES

- Excellente précision
- Certification du système ATEX II 2 G Ex ib IIB T4 Gb & ATEX II 2 D Ex ib IIIC T135°C Db
- Indicateur rotatif et gros boutons poussoirs
- Pack batterie échangeable
- Fourches inox
- Roues antistatiques
- Pour mélanges et dosages en zone I&21 ou 2&22

Haute qualité

Pour zone dangereuse



RAVAS

FUNCTIONS

- Correction automatique et manuelle du zéro
- Pesage brut/net
- Tare automatique sur l'échelle pleine. Première plage maximale de tare préréglée (200 kg)
- Message d'erreur à l'affichage
- Coupure automatique après 30 minutes de non utilisation
- Indication de décharge 5 heures avant batterie vide

SPECIFICATIONS TECHNIQUES

- Capacité de pesage 2.000 kg
- Graduation multi-échelle:
0 - 200 kg: graduation 0,1 kg
200 - 400 kg: graduation 0,2 kg
400 - 2.000 kg: graduation 0,5 kg
- Imprécision max. 0,08% de la charge levée
- Certification système II 2 G Ex ib IIB T4 Gb & II 2 D Ex ib IIC T135°C Db, intrinsèque, certificat no DEKRA 13ATEX 0044
- Affichage rotatif, LCD, hauteur chiffre 18 mm
- Clavier clavier tactile et boutons-poussoirs, 3 touches de fonction, touche marret/arrêt
- Etanchéité capteurs IP67, indicateur IP65
- Fourches inox
- Alimentation protection ADF intrinsèque, certificat no DEKRA 13ATEX 0043, 12 Vdc / 3.5 Ah, rechargeable, interchangeable et sans entretien
- Autonomie 100h, indication de décharge 5h avant coupure automatique
- Chargeur 230V/8Vdc - 1 A; pour utilisation hors zone dangereuse
- Temps de charge environ 8 heures
- Roues de direction caoutchouc, antistatiques 10^{-9} ohm
- Roues de charge polyuréthane, tandem
- Couleur rouge (RAL 3000), peinture époxy
- Poids 130 kg
- Pompe débit ergonomique

DIMENSIONS EN MM

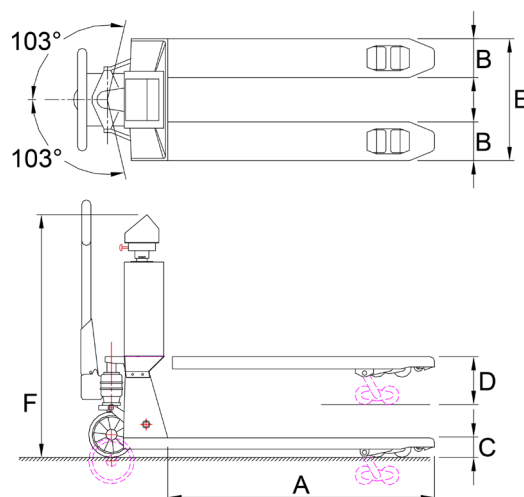

	Chassis standard	Chassis Inox
A Longueur fourche	1150	1150
B Largeur fourche	160	160
C Hauteur fourche	90	90
Distance minimale	22	22
D Hauteur maximum de fourche	200	200
Hauteur de levage	110	110
E Ecartement extérieur des fourche	550	550
F Hauteur de l'indicateur	1185	1185

Pour version homologuée en transactions commerciales, classe OIML III, approbation européenne n° T2782, coupure automatique de l'affichage si inclinaison supérieure à 2°.

Graduation: multi-échelle 0,5/1 kg, ou l'une des graduations fixes suivantes :

- 1.000 divisions: 1,0/1.000 kg ou 2,0/2.000 kg
- 2.000 divisions: 0,5/1.000 kg ou 1,0/2.000 kg



Management System
ISO 9001:2015
ISO 14001:2015
ISO 45001:2018
www.tuv.com
ID 0000037200

OPTIONS*

- Pack batterie supplémentaire échangeable
- Port dans le boîtier Exd pour transfert de données vers des appareils dotés de la technologie Bluetooth®
- Version homologuée pour transactions commerciales classe OIML III
- Version inox 100 %

RAVAS Europe B.V.

Veilingweg 17, 5301 KM Zaltbommel, The Netherlands

T: +31 418 515220 E: salesoffice@ravas.com

WWW.RAVAS.COM

