

RAVAS ProLine 6200

Handpalletwagen met programmeerbare weegfuncties

VOORDELEN

- Hoge nauwkeurigheid
- Draaibare RVS indicator
- 5" TFT color display
- Programmeerbare weegfuncties
- Uitgang RS232, RS485, 4-20 mA of 0-10 optioneel
- Hoge capaciteit 14,8V / 5Ah Li-ion batterijpakket
- Voor tellen van onderdelen en speciale toepassingen



De high-tech standaard
Hoge nauwkeurigheid



RAVAS

FUNCTIES

- Automatisch en handmatige nulpuntcorrectie
- Bruto/netto weging
- Automatisch en handmatig tarreren via numeriek toetspaneel
- Invoer van alfanumerieke codes (max. 10 karakters)
- Intern geheugen voor 9 preset tarrawaarden
- Totaliseren
- Stuktellen via berekening of invoer stukgewicht
- Functies via parameter setting (op aanvraag):
 - afwijkende print layout
 - afwijkende basis functies (bijv. doseren)
- Foutmelding in display
- Voeding printer in/uitgeschakeld door indicator
- Interne klok voor datum/tijd registratie

STANDAARD SPECIFICATIES

- Weegcapaciteit 2.000 kg
- Schaaldeel multirange:
 - 0 - 200 kg: schaaldeel 0,1 kg;
 - 200 - 400 kg: schaaldeel 0,2 kg;
 - 400 - 2.000 kg: schaaldeel 0,5 kg
- Tolerantie 0,08% van de opgenomen last
- Display TFT, 5" color display
- Toetspaneel 20 toetsen
- Afdichting krachtopnemers IP67, indicator IP69
- Stroomverbruik 240 mA
- Batterij 14,8Vdc / 5Ah, uitwisselbaar; Li-ion batterijpakket, oplader inbegrepen
- Autonomie 25 uur (afhankelijk van werk- en omgevingsomstandigheden)
- Batterijlader 230V/14,8Vdc - 1A
- Oplaadtijd ca. 6 uur
- Stuurwielen rubber
- Lastwielen polyurethaan, tandem
- Kleur rood (RAL 3000), epoxy lak
- Eigen gewicht 180 kg
- Pomp ergonomische pomp

AFMETINGEN IN MM

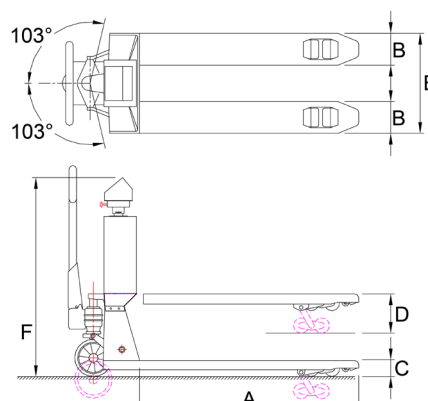

	Standaard chassis	RVS chassis
A Vorklengte	1150	1150
B Vorkbreedte	160	160
C Minimum vorkhoogte	90	90
Minimum bodemvrijheid	22	22
D Maximum vorkhoogte	200	205
Hefhoogte	110	120
E Breedte over de vorken	550	550
F Hoogte top indicator	1305	1305
Lastwielen		
- type: PU tandem	ja	nee
- type: Nylon tandem	nee	ja
Stuurwielen		
- type: rubber	nee	ja
- type: nylon	nee	ja



Management System
 ISO 9001:2015
 ISO 14001:2015
 ISO 45001:2018
 www.tuv.com
 ID 000037200

OPTIES*

- Klantspecifieke software (zie ProLine Touch)
- Extra verwisselbaar Li-ion batterijpakket
- Ingebouwde thermische printer
- Data-overdracht naar apparaten met WiFi of Bluetooth®-technologie
- Geijkte uitvoering, klasse OIML III
- Hoogwaardig roestvrijstalen chassis

RAVAS Europe B.V.

Veilingweg 17, 5301 KM Zaltbommel, Nederland

T: +31 418 515220 E: salesoffice@ravas.com

WWW.RAVAS.COM

