

iCP-WiM 2500

Wegen in Beweging

MOBIEL
WEEGSYSTEEM

RAVAS iCP Wegen in Beweging (Weigh in Motion - WiM)

Wegen tijdens het rijden - ook verkrijgbaar in legal for trade

Ontdek de toekomst van wegen met onze intelligente vorkenplaat (iCP) en Weigh in Motion technologie! Onze geavanceerde systemen bieden een nauwkeurige en betrouwbare gewichtsbepaling terwijl uw vorkheftruck in beweging is. Verhoog de efficiëntie, verlaag de kosten en minimaliseer onnodige transportbewegingen en handmatige verwerking. Dankzij onze naadloze integratie in uw TMS-, WMS- of ERP-systemen bieden we realtime gewichtscntrole, lastoptimalisatie en preventie van over- of onderbelasting van de truck. Profiteer van directe facturering met gegevens uit onze legal for trade-versie.

Maak uw activiteiten slimmer, veiliger en duurzamer met onze technologieën!

VOORDELEN

- Wegen tijdens het rijden
- Bespaar tijd en vermijd onnodige processtappen
- Robuuste vorkheftruckweegschaal, voor zware toepassingen
- Totale breedte van de frontplaat beschikbaar voor wegen
- Bekabelde verbinding tussen indicator en iCP
- Weegt ook in combinatie met vorkverspreider hulpstukken
- Ideaal in combinatie met volumemeetsystemen

Topkwaliteit

Voor logistiek gebruik

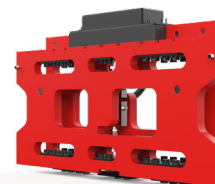
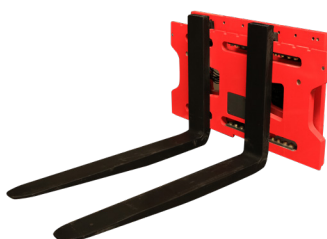
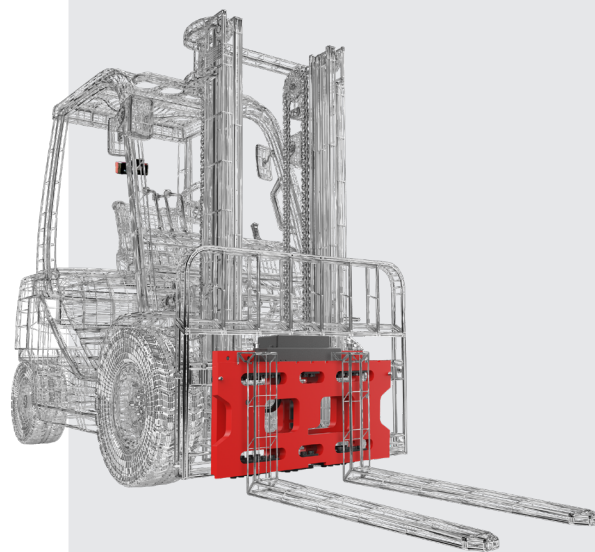

iCP-WiM 2500

FUNCTIES

- Automatisch en handmatige nulpuntcorrectie
- Bruto weging
- Geïntegreerde scheefstandsensoren
- Interne klok voor datum/tijd registratie
- Bluetooth- en WiFi- module voor datacommunicatie
- Overbelastingsbeveiliging 200% op mechanische constructie

STANDAARD SPECIFICATIES

- Weegcapaciteit 2.500 kg
- Schaaldeel 2 - 5 kg
- Systeemtolerantie 0,2 - 0,4 % van de opgenomen last
- Max. rij snelheid 12 km/h*
- Max. overbelasting 200%
- Afdichting IP65 / NEMA 4
- Voeding (bekabeld) van truckbatterij, via spanningsomvormer / regelaar
- Signaaloverdracht RS232
- Omvormer 9-100Vdc - 12Vdc

* Snelheid en meettijd kunnen variëren afhankelijk van rijoppervlak, rijstijl en massa van de lading

OPTIES

- Geijkte uitvoering
- RIS - RAVAS Integration Software
- Weightsapp Pro

AFMETINGEN IN MM

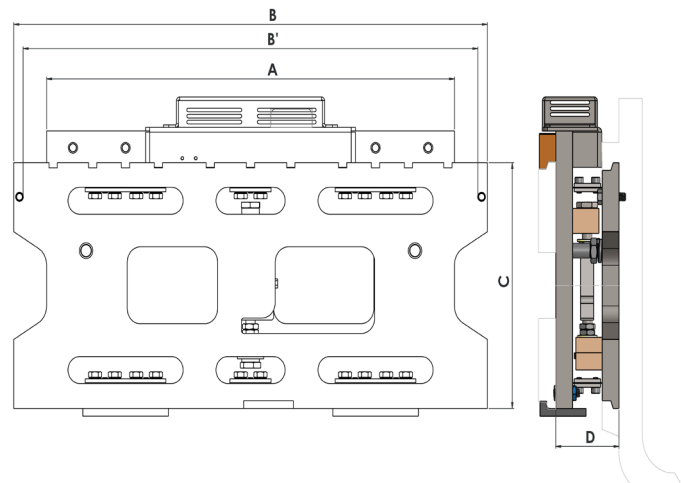

iCP 2500 FEM II

A	Breedte achterplaat	788
B	Breedte voorplaat	915
B'	Vrije ruimte tussen bouten	880
C	Hoogte vorkenbord	407
D	Dikte vorkenbord	121
Hcg	Horizontaal zwaartepunt	61
Vcg	Verticaal zwaartepunt	229
	Eigen gewicht (kg) gebaseerd op std. afmetingen	159

Toleranties +/- 2 mm; volgens ISO 2328

Belangrijk: de heftruck dealer dient bovenstaande gegevens te gebruiken voor het herberekenen van de hefcapaciteit. Tevens dient de heftruckdealer volgens richtlijn 2006/42/EG het typeplaatje op de heftruck aan te passen met herziene informatie over hefcapaciteit en lastzwaartepunt.

