

RAVAS ProLine Touch GMP

Transpalette peseur hygiénique inoxydable



AVANTAGES

- Entretien minimum, nettoyage facile et haute résistance à la corrosion
- Fabrication en acier inoxydable 304L (1.4307) ou 316L (1.4404), composants hydrauliques inclus
- Construction ouverte des sous-fourches, sur-fourches fermées pour d'hygiène maximale
- Équipement hydraulique contient de l'huile de qualité alimentaire
- Soudures continues: les soudures sont polies
- Électro polissage pour des surfaces très lisses

Hygienne

Made in Europe



RAVAS

FONCTIONS

- Correction automatique et manuelle du zéro
- Pesage brut/net
- Automatique et tare manuelle par écran tactile
- Entrée des codes alphanumériques
- Totalisation avec numéro de séquence
- Comptage de pièces par échantillonnage ou en entrant poids d'une pièce
- Message d'erreur à l'affichage

SPÉCIFICATIONS STANDARD

- Capacité de pesage 2.000 kg
- Graduation multi-échelon:
0 - 200kg: graduation de 0,1 kg
200 - 400kg: graduation de 0,2 kg
400 - 2.000kg: graduation de 0,5 kg
- Tolérance 0,08% de la charge levée
- Affichage 18 cm / 7.1 pouces, écran tactile haute résolution
- Indice de protection capteurs IP67, indicateur IP65
- Consommation 360 mA
- Batterie 12V, en 4 modules de batterie échangeable 6V - 4,8Ah
- Autonomie 12 heures, temps de charge: 6 hours
- Chargeur 230V NiMH chargeur inclus
- Roues de direction en nylon
- Roues de charrie en nylon, simples
- Pompe à débit ergonomique
- Poids 170 kg

CONSTRUCTION HYGIENIQUE

- Tous les roulements sont étanches et auto-lubrifié
- Toutes les pièces mobiles ont des roulements polymères, libres de lubrification
- Fonction de pompe avec revêtement plastique de la câble en acier inoxydable (pas de chaîne)
- Tableau de bord interne avec bouton on/off, fusible et port USB
- Complètement sans silicone

OPTIONS*

- Logiciel client spécifique
- 4 batteries échangeables supplémentaires
- Sortie USB (interne) pour transfert des données de pesage enregistrées
- Imprimante externe connectée à l'indicateur par Bluetooth
- Bluetooth ou sortie WLAN
- Version homologuée classe III
- Indicateur rotatif
- Graduation de 0.1 kg, 1000 kg de capacité maximale

DIMENSIONS IN MM

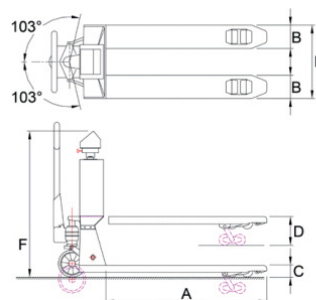

A	Longueur fourche	1150
B	Largeur fourche	170
C	Hauteur min. de fourche Space underneath fork	90 20
D	Hauteur max. de fourche Hauteur de levage	205 120
E	Ecartement ext. fourche	550
F	Hauteur	1225



Management System
ISO 9001:2015
ISO 14001:2015
ISO 45001:2018
www.tuv.com
ID 0000037200

RAVAS Europe B.V.

Veilingweg 17, 5301 KM Zaltbommel, Les Pays-Bas

T: +31 418 515220 E: salesoffice@ravas.com

WWW.RAVAS.COM

RAVAS