

RAVAS RWB

Viga de Pesaje

MOBILE
WEIGHING
SYSTEM

La RAVAS RWB (modelo **RWB ND**) es una viga de pesaje extraíble en forma de U. Tiene una construcción extremadamente sólida que es prácticamente indestructible. A pesar de su apariencia sólida, la viga es liviana y fácil de mover. El sistema de pesaje tiene una alta precisión con un error máximo de 0,1% del peso aplicado. Además de las dimensiones estándar, se ofrecen otras dimensiones bajo demanda.

INDICADORES RAVAS

El RAVAS RWB se puede entregar con varios tipos de indicadores RAVAS. Cada indicador tiene sus propias funciones específicas y se puede utilizar en varias aplicaciones. Los indicadores RAVAS se han desarrollado especialmente para aplicaciones móviles. Por ello, tienen una construcción robusta y son resistentes a golpes y vibraciones. Los indicadores RAVAS son muy compactos, debido al uso de técnicas SMD. Todos los indicadores son resistentes al polvo y al agua según la norma IP65, lo que permite su uso en exteriores.

Disponible con diferentes tipos de indicadores, tanto cableados como inalámbricos

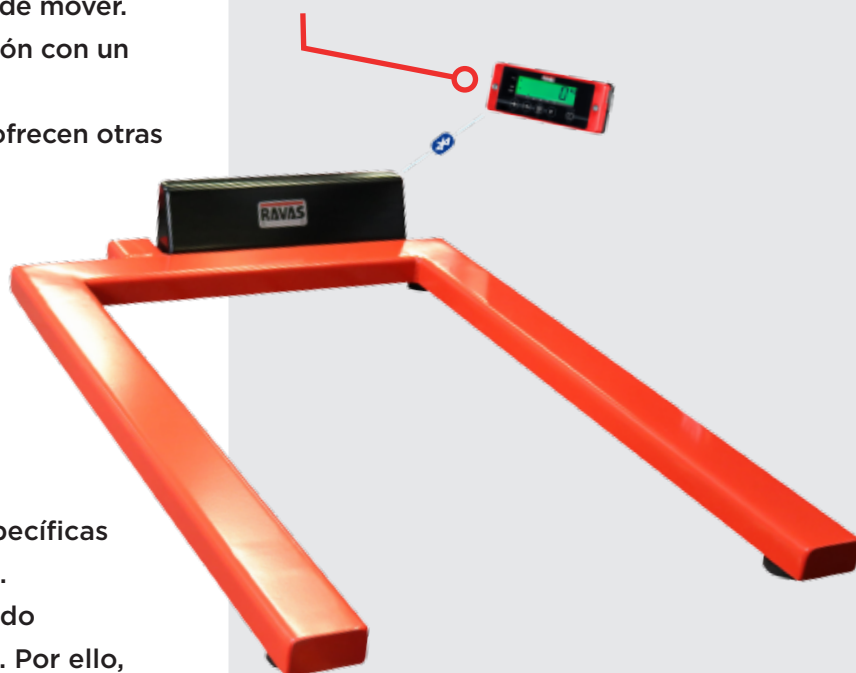

Dimensiones estándar
y bajo demanda

ESPECIFICACIONES ESTÁNDAR

- Capacidad de pesaje 2.000 kg
- Multirango 0,2 / 0,5 / 1 kg
- Error máximo 0.1% del peso aplicado
- Capacidad de sobrecarga de las células de carga con un 50 %
- Funcionalidad determinada por indicador (consulte la hoja de especificaciones correspondiente)
- Peso: 35 kg
- Indicador en soporte de pared
- Indicador de protección IP65
- Protección celdas de carga y cableado IP67
- Cables y conectores protegidos
- Equipado con soporte de goma
- Fuente de alimentación: 230 V
- Color: rojo (RAL 3000)

OPCIONES SISTEMA DE PESAJE

- Graduación más pequeña para una indicación más precisa (con capacidad reducida).
- Versión aprobada OIML clase III, certificado T2938
- Versión a prueba de explosiones zona I; Certificado ATEX
- Impresora térmica o matricial en caja separada
- Transferencia de datos vía Bluetooth o con sistema de tarjeta de datos para el almacenamiento de datos de pesaje

OPCIONES VIGAS DE PESAJE

- Versión desmontable, para ser utilizada como dos vigas de pesaje separadas (modelo **RWB DE****)
- Trípode
- Capacidad 4.000 kg
- Placa de vigilancia, para ascenso a plataforma
- Versión de acero inoxidable

DIMENSIONES

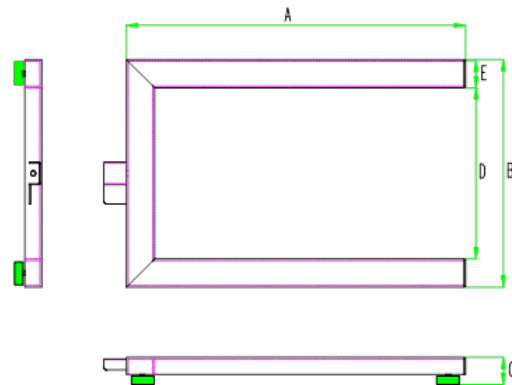

DIMENSIONES ESTÁNDAR EN MM*

A	Longitud	: 1200
B	Ancho	: 810
C	Altura	: 70
D	Entre vigas	: 610
E	Ancho Viga	: 100

* Otras dimensiones bajo demanda.



** El modelo **RWB DE** con trípode