

RAVAS Ergo-Truck 2

Wiegender Hubwagen mit elektrischem Antrieb

WIEGENDE
HANDHUBWAGEN

RAVAS Ergo-Truck 2

Der RAVAS Ergo-Truck 2 ist ein elektrischer Hubwagen für eine Vielzahl von Anwendungen geeignet, sei es von gelegentlicher bis intensiver Nutzung, sei es von geringen bis zu großen Lasten. Der RAVAS Ergo-Truck 2 kann optional mit zwei Lithium-Ionen-Akkus à 20 Ah im Wechsel genutzt werden, um die Betriebszeit optimal an die eigenen Bedürfnisse anzupassen. Das System ist serienmäßig mit zwei Stabilisierungsrädern ausgestattet, die das Verarbeiten ausladender Güter ermöglichen und das Risiko des Umkippens reduzieren.

Top-Qualität

Anwenderfreundlicher Transport

VORTEILE

- Wiegehubwagen mit elektrischem Antrieb
- Allrounder für vielfältige Anwendungen
- Elektrisches Heben und Senken
- Wiegen mit hoher Genauigkeit
- Wiegen und Transportieren in einem Vorgang, auf einem Fahrzeug
- Spannungsversorgung des Hubwagens über einen wechselbaren Lithium-Ion Akku 24V/20Ah
- Ideal zum Transportieren von Lasten >750 kg, bis maximal 1.500 kg
- Reduziert den Aufwand für den Bediener und erhöht die Effizienz
- Herausnehmbares Ablagefach
- Erhältlich mit Anzeige 3200



RAVAS Ergo-Truck 2

STANDARD-WAAGESPEZIFIKATIONEN

- Kapazität 1.500 kg
- Mehrbereichsanzeige 0,5 kg bis 500 kg
1 kg bis 1.500 kg
- Systemtoleranz 0,1 % der gehobenen Last
- Anzeige LCD, zweifarbig,
Ziffernhöhe 20 mm,
mit Hintergrundbeleuchtung
- Spannungsverbrauch 12V / 34mA
- Spannungsversorgung über den wechselbaren
Akku des Fahrzeugs.
- Tastatur 5 Funktionstasten, inkl.
Ein-/ Ausschalter
- Schutzklasse IP65
- Abmessungen Anzeige-
gehäuse ohne Halterung L x B x H = 60 x 77 x 182 mm

STANDARD-SPEZIFIKATIONEN DES ELEKTRISCHEN HUBWAGENS

- Li-ion Akku 24V/20Ah, inkl. separatem Ladegerät
- Standzeit des Akkus bis zu 5,5 Stunden pro Ladung,
abhängig von der Arbeits- und Umgebungsbedingungen
- Standardmäßig mit Stabilitätsrädern ausgestattet
- Antriebsrad Polyurethan (PU) Rad 210 x 70 mm
- Tandem-Lastrollen PU 80 x 60 mm (74 x 30)
- Antrieb 0,75 kW
- Hubmotor 0,5 kW
- Hubgeschwindigkeit (Be-/Entladen) 0,017-0,02 m/s
- Senkgeschwindigkeit (Be-/Entladen) 0,058-0,046 m/s
- Fahrgeschwindigkeit (Be-/Entladen) 4-4,5 km/h
- Summer, Batterieanzeige (ohne Zeit)

OPTIONEN

- Zweiter Li-Ion-Akku für optimale Ausnutzung der
Einsatzzeit
- Geeichte Ausführung
- Datenübertragung Bluetooth oder WiFi
- Thermo- oder Nadeldrucker 12V
- RDC (RAVAS Data Collector Software)
- RIS (RAVAS Integration Software)

ABMESSUNGEN IN MM

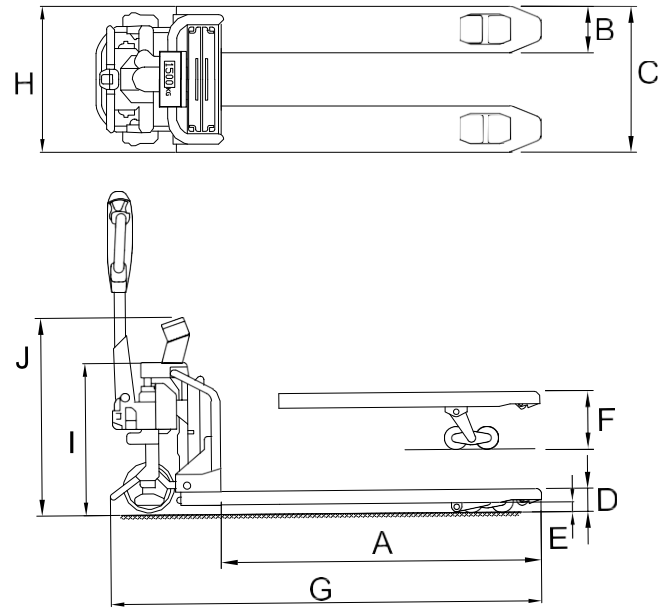

A	Gabellänge	1150
B	Gabelbreite	155
C	Gabelaußenabstand	560
D	Gesenkte Gabelhöhe	90
E	Bodenfreiheit	20
F	Hubhöhe	195
G	Gesamtlänge Hubwagen	1600
H	Breite Hubwagen	585
I	Höhe Hubwagen	610
J	Höhe Boden - Mitte Anzeige	800
	Eigengewicht (kg)	160

Toleranz +/- 2 mm

Maximale Kapazität bei Lastschwerpunkt 600 mm*

RAVAS
creating intelligence

RAVAS EUROPE BV

Veilingweg 17
5301 KM Zaltbommel
Die Niederlande

+31 418 515220
salesoffice@ravas.com
www.ravas.com

