

# RAVAS Ergo Truck-2

Wiegender Hubwagen mit elektrischem Antrieb

WIEGENDE  
HANDHUBWAGEN

## RAVAS Ergo Truck-2

Der RAVAS Ergo Truck-2 ist ein elektrischer Hubwagen für eine Vielzahl von Anwendungen geeignet, sei es von gelegentlicher bis intensiver Nutzung, sei es von geringen bis zu großen Lasten. Der RAVAS Ergo Truck-2 kann optional mit zwei Lithium-Ionen-Akkus à 20 Ah im Wechsel genutzt werden, um die Betriebszeit optimal an die eigenen Bedürfnisse anzupassen. Das System ist serienmäßig mit zwei Stabilisierungsrädern ausgestattet, die das Verarbeiten ausladender Güter ermöglichen und das Risiko des Umkippens reduzieren.

Top-Qualität

Anwenderfreundlicher Transport

## VORTEILE

- Wiegehubwagen mit elektrischem Antrieb
- Allrounder für vielfältige Anwendungen
- Elektrisches Heben und Senken
- Wiegen mit hoher Genauigkeit
- Wiegen und Transportieren in einem Vorgang, auf einem Fahrzeug
- Spannungsversorgung des Hubwagens über einen wechselbaren Lithium-Ion Akku 24V/20Ah
- Ideal zum Transportieren von Lasten >750 kg, bis maximal 1.500 kg
- Reduziert den Aufwand für den Bediener und erhöht die Effizienz
- Herausnehmbares Ablagefach
- Erhältlich mit Anzeige 3200



# RAVAS Ergo Truck-2

## STANDARD-WAAGESPEZIFIKATIONEN

- Kapazität 1.500 kg
- Mehrbereichsanzeige 0,5 kg bis 500 kg  
1 kg bis 1.500 kg
- Systemtoleranz 0,1 % der gehobenen Last
- Anzeige LCD, zweifarbig,  
Ziffernhöhe 20 mm,  
mit Hintergrundbeleuchtung
- Spannungsverbrauch 12V / 34mA
- Spannungsversorgung über den wechselbaren  
Akku des Fahrzeugs.
- Tastatur 5 Funktionstasten, inkl.  
Ein-/ Ausschalter
- Schutzklasse IP65
- Abmessungen Anzeige-  
gehäuse ohne Halterung L x B x H = 60 x 77 x 182 mm

## STANDARD-SPEZIFIKATIONEN DES ELEKTRISCHEN HUBWAGENS

- Li-ion Akku 24V/20Ah, inkl. separatem Ladegerät
- Standzeit des Akkus bis zu 5,5 Stunden pro Ladung,  
abhängig von der Arbeits- und Umgebungsbedingungen
- Standardmäßig mit Stabilitätsrädern ausgestattet
- Antriebsrad Polyurethan (PU) Rad 210 x 70 mm
- Tandem-Lastrollen PU 80 x 60 mm (74 x 30)
- Antrieb 0,75 kW
- Hubmotor 0,5 kW
- Hubgeschwindigkeit (Be-/Entladen) 0,017-0,02 m/s
- Senkgeschwindigkeit (Be-/Entladen) 0,058-0,046 m/s
- Fahrgeschwindigkeit (Be-/Entladen) 4-4,5 km/h
- Summer, Batterieanzeige (ohne Zeit)

## OPTIONEN

- Zweiter Li-Ion-Akku für optimale Ausnutzung der  
Einsatzzeit
- Geeichte Ausführung
- Datenübertragung auf Geräte mit WiFi oder  
Bluetooth®-Technologie
- Thermo- oder Nadeldrucker 12V
- RDC (RAVAS Data Collector Software)
- RIS (RAVAS Integration Software)

## ABMESSUNGEN IN MM

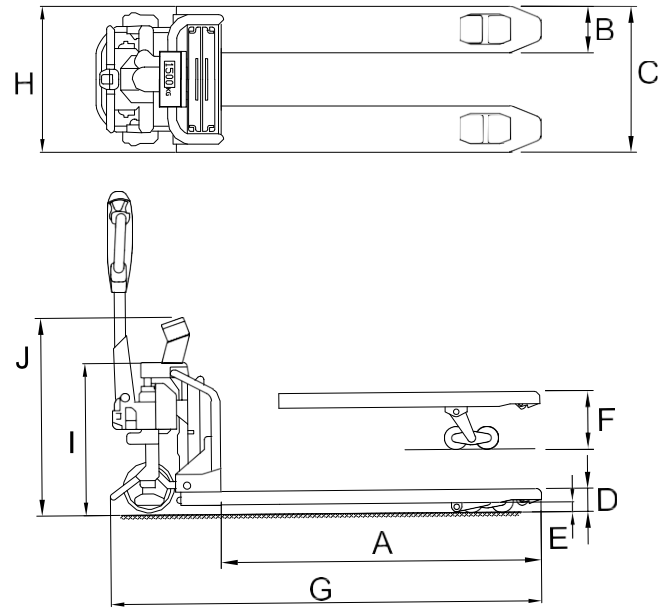

A	Gabellänge	1150
B	Gabelbreite	155
C	Gabelaußenabstand	560
D	Gesenkte Gabelhöhe	90
E	Bodenfreiheit	20
F	Hubhöhe	195
G	Gesamtlänge Hubwagen	1600
H	Breite Hubwagen	585
I	Höhe Hubwagen	610
J	Höhe Boden - Mitte Anzeige	800
	Eigengewicht (kg)	160

Toleranz +/- 2 mm

Maximale Kapazität bei Lastschwerpunkt 600 mm\*



**RAVAS**  
creating intelligence

## RAVAS EUROPE BV

Veilingweg 17  
5301 KM Zaltbommel  
Die Niederlande

+31 418 515220  
salesoffice@ravas.com  
www.ravas.com