

RAVAS ProLine Touch GMP

Hygiënisch roestvrijstale palletwagen



VOORDELEN

- Minimaal onderhoud, gemakkelijk schoon te maken en hoge weerstand tegen corrosie
- Uitgevoerd in 100% roestvrij staal 304 (1.4301) of 316 (1.4401), inclusief alle hydraulische onderdelen
- Open ondervork-constructie en gesloten vorkschoen voor maximale hygiëne
- Hydraulische onderdelen bevatten olie voor levensmiddelenindustrie
- Uit een stuk gelast: gelaste delen zijn gepolijst
- Elektronisch polijsten voor zeer gladde oppervlaktes

Hygiënisch

Gemaakt in Europa



RAVAS

FUNCTIES

- Automatische en handmatige nulpuntcorrectie
- Bruto/netto weging
- Automatisch- en handmatig tarreren via touch screen
- Ingave van alpha numerische codes
- Optellen met volgnummer
- Stukstelling door steekproef of ingave van stuksgewicht
- Foutmeldingen in display
- Interne klok
- USB-aansluiting voor data-opslag

STANDAARD SPECIFICATIES

- Capaciteit 2.000 kg
- Uitlezing multirange:
0 - 200 kg: uitlezing 0,1 kg
200 - 400 kg: uitlezing 0,2 kg
400 - 2.000 kg: uitlezing 0,5 kg
- Max. afwijking 0,08% van de getilde last
- Display 18 cm / 7.1 inch, hoge resolutie touch screen
- Beschermingsklasse Loadcellen IP67, indicator IP65
- Batterij 12v. door 4 verwisselbare batterijen module 6V - 4,8Ah
- Batterij duur 12 uur, oplaadtijd 6 uur
- Oplader 230V NiMH inclusief oplader
- Stuurwielen nylon
- Lastwielen nylon, enkel
- Pomp ergonomische pomp
- Eigen gewicht 170 kg

HYGIENISCHE CONSTRUCTIE

- Alle lagers zijn waterdicht en zelf smerend
- Alle beweegbare onderdelen hebben polymeer lagers, zonder smering
- Pomp functie met roestvrijstalen kabel in plastic coating (geen ketting)
- Intern dashboard met aan/uitschakelaar en USB poort
- Bevat geen siliconen

OPTIES*

- Klant-specifieke software
- 4 extra verwisselbare batterijen
- (interne) USB uitgave voor overdracht van opgeslagen weegdata
- Draadloze verbinding met de indicator (bijv. voor een externe printer)
- Geijkte versie, OIML III
- Draaibare indicator
- 0,1 kg uitlezing, maximaal 1.000 kg capaciteit

AFMETINGEN IN MM

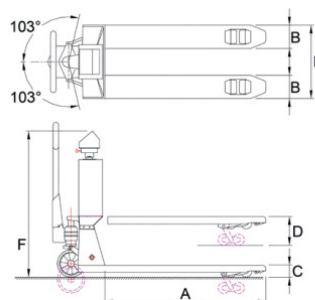

A	Vorklengte	1150
B	Vorkbreedte	160
C	Minimale vorkhoogte	90
	Ruimte onder de vork	20
D	Maximale vorkhoogte	205
	Lifthoogte	120
E	Breedte over de vorken	550
F	Hoogte	1225



Management System
ISO 9001:2015
ISO 14001:2015
ISO 45001:2018
www.tuv.com
ID 0000037200

RAVAS Europe B.V.

Veilingweg 17, 5301 KM Zaltbommel, Nederland

T: +31 418 515220 E: salesoffice@ravas.com

WWW.RAVAS.COM

RAVAS