

RAVAS 3200

Balanza para transpaletas con funciones ampliadas



BENEFICIOS

- Puntas de horquilla en ángulo para un fácil acceso a palets bajos y cerrados
- Batería de iones de litio de alta capacidad para 75 horas de autonomía
- Función de dosificación automática (opcional)
- Tres protocolos de comunicación
- Reloj interno para impresión de fecha / hora
- Para almacenamiento, dosificación y mezcla
- Conectividad para la aplicación Indicador RAVAS
- Transferencia de datos a dispositivos que tengan tecnología Bluetooth® (opcional)
- Software de conectividad disponible

Calidad superior

Funciones avanzadas



RAVAS

FUNCIONES

- Corrección automática y manual de cero
- Peso bruto/neto
- Tara manual y automática
- Suma de pesos totales con número de orden
- Entrada del código (5-dígitos)
- Conexión de puerto RS232 para impresante
- Puerto adicional para opciones de conectividad inalámbrica dispositivos que tengan tecnología Bluetooth®
- Conectividad para la aplicación Indicador RAVAS
- Reloj interno
- Mensaje de error en la pantalla
- Desconexión automática después de 30 minutos de inactividad
- kg/lb cambio

ESPECIFICACIONES ESTÁNDAR

- Capacidad 2.000 kg (2.500 kg o 3.000 kg opcional)
- Graduación multirango:
 - 0 - 200 kg: graduación 0,2 kg
 - 200 - 500 kg: graduación 0,5 kg
 - 500 - 2.000 kg: graduación 1 kg
- Tolerancia máx. 0.1% de la carga elevada
- Pantalla LCD color dual, altura digital 20 mm, retroiluminación
- Teclado 5 teclas de función, tecla I/O
- Clase de protección células de carga IP67, indicador IP65
- Batería 14,8Vdc/5Ah, cambiable; cargador de batería de ión-litio incluido
- Duración de la batería 75 hrs, indicador de batería baja en la pantalla
- Cargador 230V/14,8Vdc - 1 A
- Tiempo de carga alrededor de 6 horas
- Volantes caucho
- Ruedas de carga poliuretano, tandem
- Color rojo (RAL 3000), pintado de epoxi
- Propio peso 120 kg
- Bomba elevación rápida

DIMENSIONES EN MM

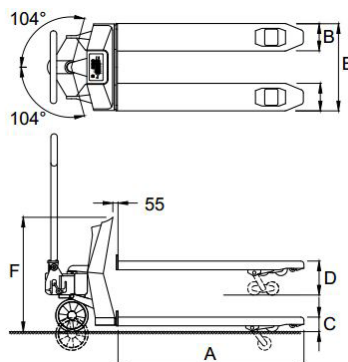

Estándar

A	Longitud de las horquillas	1150
B	Anchura de las horquillas	170
C	Altura mín. de las horquillas	90
	Espacio debajo de las horquillas	22
D	Altura máx. de las horquillas	180
	Altura de elevación	90
E	Anchura de exterior las horquillas	540
F	Altura de la parte superior de las horquillas	800

Tolerancia +/- 3 mm.



Management System
ISO 9001:2015
ISO 14001:2015
ISO 45001:2018
www.tuv.com
ID 0000037200

OPCIONES*

- Legal para versión OIML III
- Juego adicional de baterías de ión-litio
- Impresora térmica incorporada
- Transferencia de datos a dispositivos que tengan tecnología Bluetooth®
- Interruptor de punto de ajuste de relé para la dosificación automática
- Graduación multirango 0,1/0,2/0,5 kg
- Zapatas de horquilla de acero inoxidable
- Chasis de acero inoxidable o galvanizado
- Indicador pivotante: lectura desde todos los ángulos durante la dosificación
- Freno de pie
- Diferentes dimensiones de horquilla (altura horquilla 90 mm)
- Diferentes ruedas de dirección o de carga
- RDC, RAVAS Data Collector Software
- RIS, RAVAS Integration Software

RAVAS Europe B.V.

Veilingweg 17, 5301 KM Zaltbommel, The Netherlands

T: +31 418 515220 E: salesoffice@ravas.com

WWW.RAVAS.COM

RAVAS