

RAVAS Ergo Scissor Lift

Elevador Manual y Eléctrico con función de báscula



BENEFICIOS

- Pesaje a altura ergonómica
- Funcionalidad de pesaje estándar
- Altura baja de la horquilla solo 92 mm
- Alta precisión
- Preparación a escale en fábrica (sin retrofit)

Gran calidad

Hecho en Europa

RAVAS

ESPECIFICACIONES ESTÁNDAR DE LA TRANSPALETA

- Capacidad 1.000 kg
- Graduación multirango 0,5 kg a 500 kg
1 kg a 500 hasta max 1.000 kg
- Tolerancia del sistema 0,1 % de la carga aplicada
- Pantalla LCD color dual, altura de dígitos 20 mm, con luz de fondo
- Consumo de potencia 12V - 34mA
- Alimentación
 - eléctrica a través de la batería del camión
 - manual a través del paquete de baterías de iones de litio (intercambiables)
- Teclas 5 teclas de función, tecla de encendido/apagado
- Protección IP65
- Dimensiones excl. soporte L x B x H = 60 x 77 x 182 mm
- Soporte de indicador RAM giratorio e inclinable

ESPECIFICACIONES ESTÁNDAR DE LAS BÁSCULAS (versión eléctrica)

- Batería 12V / 50Ah, cargador 5A incluido Battery
- Autonomía de la batería de 5h en constante elevación
- Elevación del motor 12V / 0,8kW
- Velocidad de elevación de descargada 0,08 m/sec
- Velocidad de elevación de carga 0,05 m/sec

ESPECIFICACIONES ESTÁNDAR DE LAS BÁSCULAS (elevación manual)

- Fuente de alimentación del indicador, a través del paquete de baterías recargables de iones de litio de 14,8 V/5aH
- Bombeo a máxima altura de elevación, en 30 bombeos.



DIMENSIONES IN MM

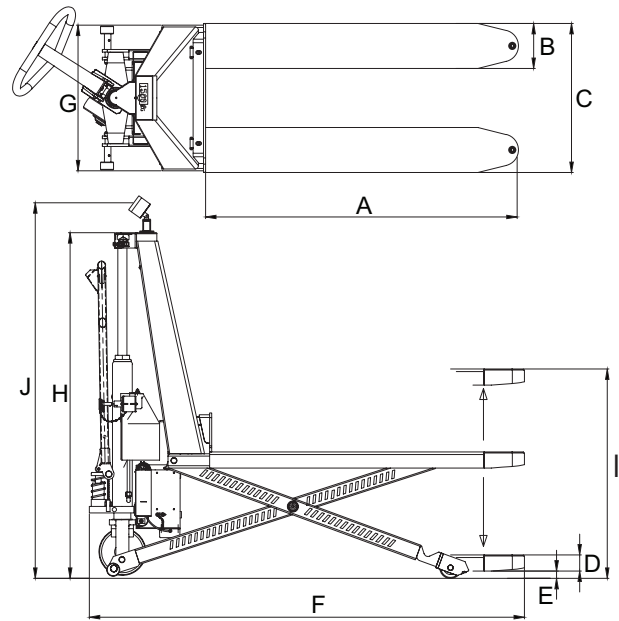

	elevación eléctrica	elevación manual
A Longitud de horquilla	1200	1200
B Anchura de horquilla	180	180
C Anchura de exterior las horquillas	580	580
D Altura baja de la horquilla	92	92
E Distancia al suelo	15	15
F Longitud total de la transpaleta	1660	1660
G Ancho total de la transpaleta	580	580
H Altura total de la transpaleta	955	955
I Altura de elevación	800	800
J Altura total central de la pantalla	1250	1480
Peso (kg)	195	165

Tolerancia +/- 2 mm

*Capacidad máxima especificada en centro de gravedad de la carga 600 mm



OPCIONES*

- Disponible con indicadores 3200 y 5200
- Versión legal para comercio, OIML III
- Impresora térmica o de matriz 12V
- Transferencia de datos a dispositivos que tengan WiFi o tecnología Bluetooth®
- Báscula de referencia (para un conteo más preciso)
- RDC, RAVAS Data Collector Software
- RIS, RAVAS Integration Software

RAVAS Europe B.V.

Veilingweg 17, 5301 KM Zaltbommel, The Netherlands

T: +31 418 515220 E: salesoffice@ravas.com

WWW.RAVAS.COM

RAVAS