

# RAVAS iCP WiM-2500

## Ważenie w Ruchu

MOBILNY  
SYSTEM  
WAŻENIA

### RAVAS iCP Ważenie w ruchu (Weigh in Motion - WiM)

**Ważenie podczas jazdy - dostępne również w legalnym handlu**

Odkryj przyszłość ważenia dzięki naszej inteligentnej płycie wózka (iCP) i technologii Weigh in Motion! Nasze zaawansowane systemy zapewniają dokładne i niezawodne określanie masy, gdy wózek widłowy jest w ruchu. Zwiększ wydajność, zmniejsz koszty i zminimalizuj niepotrzebne ruchy transportowe i ręczną obsługę. Dzięki bezproblemowej integracji z systemami TMS, WMS lub ERP zapewniamy kontrolę masy w czasie rzeczywistym, optymalizację ładunku i zapobieganie przeładowaniu lub niedoładowaniu ciężarówki. Korzystaj z natychmiastowych rozliczeń dzięki danym z naszej wersji legal for trade.

**Uczyń swoje operacje inteligentniejszymi, bezpieczniejszymi i bardziej zrównoważonymi dzięki naszym technologiom!**

Najwyższa jakość

Do użytku logistycznego

### DANE TECHNICZNE

- Ważenie podczas jazdy
- Oszczędność czasu i unikanie zbędnych etapów procesu
- Wytrzymała waga do wózków widłowych, do ciężkich zastosowań
- Całkowita szerokość płyty czołowej dostępna do ważenia
- Połączenie kablowe między wskaźnikiem a iCP
- Waży również w połączeniu z rozrzutnikiem wideł załączniki
- Idealna w połączeniu z systemami pomiaru objętości

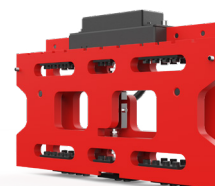
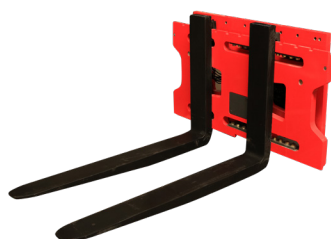
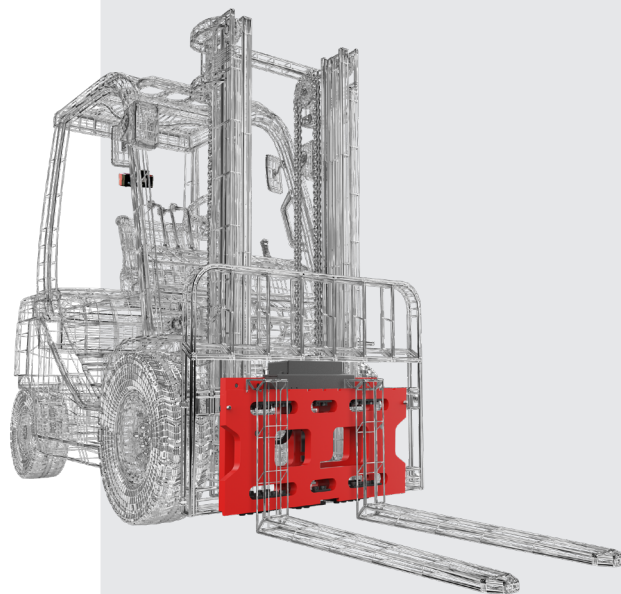

# RAVAS iCP WiM-2500

## FUNKCJE

- Automatyczna i manualna korekta zera
- Ważenie brutto
- Zintegrowany czujnik poziomu
- Wewnętrzny zegar dla daty i czasu
- Bezprzewodowe przesyłanie danych pomiędzy wskaźnikiem a urządzeniem zewnętrznym za pomocą WiFi lub Bluetooth® technologii
- Ochrona przed przeciążeniem 200% na konstrukcji mechanicznej

## STANDARDOWE SPECYFIKACJE

- Zakres ważenia 2.500 kg
- Podziałka 2 - 5 kg
- Tolerancja systemu 0,2 - 0,4 % podniesionego ładunku
- Maks. prędkość jazdy 12 km/h\*
- Zabezpieczenie przed 200% przeciążeniem
- Klasa ochrony IP65 / NEMA 4
- Zasilanie (kabel) z akumulatora ciężarówki, poprzez konwerter zasilania / regulator
- Transmisja sygnału RS232
- Konwerter 9-100Vdc - 12Vdc

\* Prędkość i czas pomiaru mogą się różnić w zależności od nawierzchni, stylu jazdy i masy ładunku

## OPCJE

- Legalizacja
- RIS - RAVAS Integration Software
- RAVAS Indicator App

## WYMIARY W MM

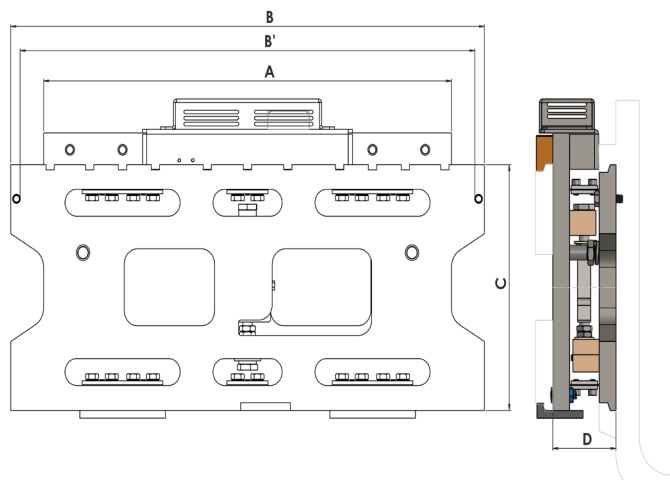

A	Szerokość płyty tylnej	788
B	Szerokość płyty czołowej	915
B'	Wolna przestrzeń pomiędzy śrubami	880
C	Wysokość płyty wózka	407
D	Grubość płyty wózka	121
Hcg	Poziomy środek ciężkości	61
Vcg	Pionowy środek ciężkości	229
	Masa własna (kg) na podstawie standardowej wymiary	159

Tolerancja +/- 2 mm; według ISO 2328

**Ważne:** Dealer wózków widłowych musi wykorzystać powyższe dane do ponownego obliczenia udźwigu. Ponadto, zgodnie z dyrektywą 2006/42/EG, sprzedawca wózków widłowych musi dostosować tabliczkę identyfikacyjną na wózku widłowym ze zmienionymi informacjami o udźwigu i środku ciężkości ładunku.

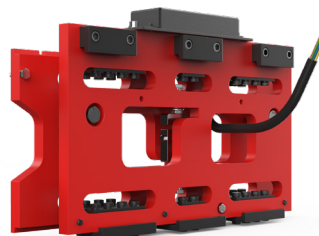

**RAVAS**  
creating intelligence

RAVAS EUROPE BV

Veilingweg 17  
5301 KM Zaltbommel  
Holandia

+31 418 515220  
salesoffice@ravas.com  
www.ravas.com